

DAC 200

Uživatelský manuál

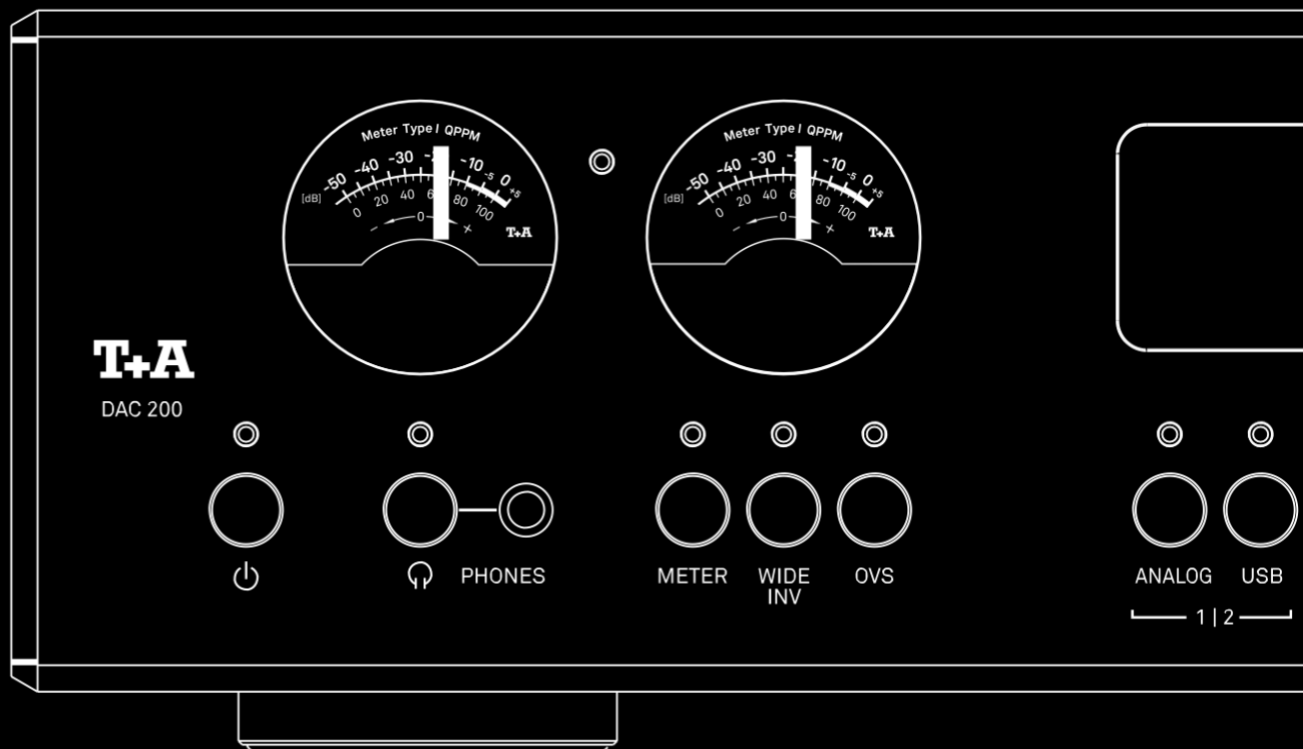

Vítejte!

Jsme nesmírně potěšeni, že jste se rozhodli si zakoupit produkt značky T+A. Váš nový DAC 200 je Hi-Fi zařízení nejvyšší kvality, navrženo a zkonstruováno s jediným cílem a zároveň hlavní prioritou: naplnit očekávání a uspokojit požadavky hudebních nadšenců. Tato jednotka je ztělesněním inovativního myšlení a solidní kvality, využívající nejlepší materiály a komponenty k dispozici, a všechny tyto faktory přispěly ke vzniku přístroje, který uspokojí i ty nejpřísnější požadavky a nejčastější požadavky na celou řadu let. Naše výrobní prostory jsou pod dohledem vysoce kvalifikovaných odborných pracovníků a všechny finální výrobní jednotky jsou komplexně kontrolovány plně automatizovaným, počítačově řízeným systémem, zajišťujícím vysokou kvalitu. Zaručujeme, že naše produkty kompletně splňují naše specifikace.

Ve všech fázích výroby se vyhýbáme používání látek, které jsou z hlediska životního prostředí nezdravé nebo mohou být nebezpečné, jako jsou čisticí prostředky na bázi chloru a CFC.

Naším cílem je také vyhnout se při návrhu našich výrobků plastům obecně, zejména PVC. Místo toho spoléháme na kovy a jiné bezpečné materiály; kovové komponenty jsou ideální pro recyklaci a poskytují i efektivní screening elektrických obvodů.

Naše robustní celokovové pouzdra vylučují možnost vnějších zdrojů rušení ovlivňujících kvalitu reprodukce. Z opačného hlediska je elektromagnetické záření našich výrobků (elektrosmog) sníženo na absolutní minimum díky mimořádně efektivnímu screeningu, zaručenému kovovým pouzdem.

Rádi bychom využili této příležitosti a poděkovali vám za důvěru v naši společnost, kterou jste projevili nákupem tohoto produktu, a přejeme vám mnoho hodin radosti a potěšení z poslechu přes DAC 200.

Obsah

Bezpečnostní informace	6
Instalace a vedení	8
Instalace	8
Připojení zesilovače nebo aktivních monitorů.....	8
Zapojení digitálních zdrojů.....	8
Zapojení analogových zdrojů.....	8
Řada 200 - Systémová zapojení	8
Zapojení HDMI zařízení.....	9
Zapojení kabelu napájení	9
Schéma zapojení.....	9
Zapojení	10
Digitální vstupy	10
Analogové výstupy	10
Analogové vstupy	10
Port pro nabíjení.....	11
Systémové rozhraní	11
HDMI vstupy.....	11
Vstup pro napájení	11
Ovládání a funkce	12
Vypínač	12
Sluchátka.....	12
Funkční tlačítka	12
Výběr zdroje	13
Výstupy předzesilovače.....	13
Systémová nastavení	13
Přijímač dálkového ovládání.....	13
Ovládání hlasitosti a operace v menu	13
Displej.....	13
Stupnice	14
Obecné informace	14
Stavová LEDka.....	14
VU stupnice [-50..+5 dB]	15
Teplota [0...100]	15
Kvalita vysílaného signálu [- 0 + a 0...100]	15
Dálkové ovládání	16
Vypínač	16
Výběr zdroje	16
Ovládání hlasitosti	16
Operace v menu.....	16
Nastavení	16
Rozsah	17
Výměna baterií	17
Důležité informace.....	17

Přehrávání	18
Analogový zdroj	18
Digitální zdroj	18
Přehrávání z počítače (USB-DAC)	18
Přehrávání HDMI zdroje	19
Systémová nastavení	20
Operace v menu	20
Systémová nastavení	21
Nastavení zvuku	22
Informace o stavu	23
HDMI - zapojení a přehrávání	24
Varianty zapojení	24
Informace o kompatibilitě	25
Nastavení	25
Přehrávání	25
Zobrazení formátu a vzorkovací frekvence	25
Problémy a potíže	26
Spolupráce se zařízeními jiných řad	27
Dálkové ovládání	27
Poznámky k úspoře energie	27
Obecné informace	27
Funkce automatického vypnutí	27
Technická specifikace	28

Poznámky

Uživatelský manuál



Části textu označené tímto symbolem obsahují důležité informace a instrukce, které je nutné dodržet pro bezpečné a bezproblémové fungování zařízení.



Tento symbol označuje textové pasáže, které poskytují doplňující poznámky a upřesňující informace. Jejich účelem je pomoci uživateli pochopit, jak zařízení co nejlépe využít.

Symbole a poznámky na zadním panelu DAC 200



Tento symbol značí střídavá napětí (AC).
AC napětí vyžadované daným zařízením je uvedeno u vstupu napájení. Nezapojujte toto zařízení do jiných zdrojů napájení.



Tento symbol označuje konektor chránění (uzemnění). Tento přístroj vyžaduje uzemnění.



~ Zařízení je určeno pro mírné klima a nadmořskou výšku do 2000 m n.v.



Zařízení je určeno pro provoz v mírném podnebí.
Rozsah přípustných pracovních teplot je +10 ... +35°C.



Jedinou povolenou metodou likvidace tohoto zařízení je umístit jej na oficiální sběrné místo pro elektrický odpad.



Všechny použité komponenty splňují německé a evropské bezpečnostní normy a standardy, které jsou aktuálně platné. Tento produkt je v souladu se směrnicemi EU. Prohlášení o shodě najdete na www.ta-hifi.com/DoC.



Upozornění! V tomto manuálu najdete také důležité bezpečnostní instrukce.

Bezpečnostní informace

Pro své vlastní bezpečí si pečlivě přečtěte tyto operační a bezpečnostní instrukce a dbejte na správný postup zejména u nastavení, práce se zařízením a dodržujte všechny bezpečnostní instrukce.

Pokyny pro ovládání, průvodce zapojením a informace týkající se bezpečnosti jsou zde pro vaše vlastní dobro - přečtěte si je pečlivě a vždy je dodržujte. Operační instrukce jsou nedílnou součástí tohoto zařízení. Jestliže někdy přenecháte zařízení novému uživateli, nezapomeňte mu předat i tyto instrukce a informace, aby nedošlo k nesprávnému použití zařízení a potenciálnímu ohrožení zdraví.

Zařízení by mělo být zapojeno do zásuvky s ochranným zemnicím konektorem. Zapojte jej tedy pouze přiloženým napájecím kabelem do bezpečných a nezávadných zásuvek s ochranným zemnicím konektorem.

Požadovaný zdroj napájení a jeho atributy jsou uvedeny na konektoru napájení. Přístroj nikdy nezapojte do zdroje napájení, který nesplňuje tyto specifikace.

Toto zařízení je připojeno ke zdroji napájení tak dlouho, dokud je zapojen napájecí kabel.

Takže i když přístroj vypnete a indikátory stavu zhasnou, zařízení je stále pod napětím. Chcete-li zařízení úplně vypnout a odpojit od zdroje napájení, vytáhněte jej ze zásuvky. Dbejte na to, aby byla zásuvka dobře přístupná. I když je zařízení ve standby režimu, stále má určitou, ač nízkou spotřebu proudu. Pokud zařízení delší dobu používáte, odpojte jej ze zásuvky.



Zařízení je určeno pro mírné klima a nadmořskou výšku do 2000 m n.m. Rozsah přípustných teplot je +10 ... +35°C. Toto zařízení je určeno výhradně pro reprodukci zvuku a/nebo obrázků v domácím prostředí.



Měli byste jej tedy používat ve vnitřních suchých prostorách, které splňují doporučení a podmínky uvedené v těchto instrukcích.

Jestliže má být zařízení používáno pro jiné účely, zejména pak na poli zdravotnictví nebo kdekoli, kde je bezpečnost naprosto zásadní, je důležité ověřit vhodnost tohoto zařízení pro daný účel přímo u výrobce a před použitím získat písemné povolení pro tento účel.

Jestliže se přístroj dostane do velkého chladu (například při transportu), může dojít uvnitř přístroje ke kondenzaci vlhkosti. Nezapínejte jej, dokud nebude mít zařízení dostatek času k vyrovnání teplot a dokud se jakákoliv kondenzace úplně nevypaří.

Než umístíte přístroj na lakovaný či dřevěný povrch, ověřte si kompatibilitu povrchu a nožek zařízení na nějakém nepohledovém nebo hůře viditelném místě a pokud je to nutné, použijte podložku. Doporučujeme kamenné, skleněné, kovové či jiné odolné povrchy.

Berte v potaz hmotnost zařízení. Nikdy přístroj nestavějte na nestabilní povrch; mohl by spadnout a způsobit vážné, nebo dokonce smrtelné zranění. Mnohým zraněním, zejména u dětí, lze předejít správným a důkladným dodržováním jednoduchých bezpečnostních opatření:

- Používejte pro přístroj pouze takový nábytek, který unese jeho hmotnost.
 - Zajistěte, aby přístroj nepřechýlil přes okraje podpůrného nábytku či povrchu.
 - Nestavějte zařízení na vysoký nábytek (například police knihovny) bez zajištění obou objektů - nábytku i přístroje.
 - Vysvětlete dětem rizika, která s sebou přináší lezení na vysoký nábytek s úmyslem dosáhnout na zařízení nebo jeho ovládací prvky.
-

Přístroj by měl být umístěn na suchém a dobře větraném místě, mimo přímý sluneční svit a dál od radiátorů. Přístroj nesmí být umístěn poblíž objektů či zařízení produkujících teplo, ani u čehokoliv citlivého na teplo či vysoce hořlavého.

Otvory ventilace nesmí být zakryté ani zavřené. Jestliže je nutné mít komponenty systému na sobě, pak toto zařízení musí být úplně nahoře. Na něj tedy nic nestavějte. Zařízení není uzpůsobeno pro práci na měkkém povrchu (např. na posteli, na polštáři atd.).

Když instalujete přístroj na polici či skříňku, je důležité zajistit proudění vzduchu pro ventilaci a efektivní rozptýlení tepla, které zařízení produkuje. Jakékoliv hromadění tepla zkrátí životnost přístroje a může být zdrojem nebezpečí. Nechejte tedy alespoň 10 cm volného prostoru kolem zařízení pro zajištění správné ventilace.

Do zařízení se přes ventilační otvory nikdy nesmí dostat jakákoliv kapalina či cizí předmět. Přístroj je pod proudem a jakýkoliv úraz elektrickým proudem může způsobit vážné zranění a dokonce smrt. S konektory napájení vždy zacházejte s citem.

Chraňte zařízení před kapající či stříkající vodou; nikdy na něj nestavějte vázy, ani jiné předměty obsahující jakoukoliv kapalinu. Stejně tak na zařízení neumísťujte zdroje otevřeného ohně, jako jsou například svíčky.

Před čištěním krytu přístroj odpojte ze zásuvky. Povrch zařízení čistěte pouze jemným, suchým hadříkem.

Nikdy nepoužívejte rozpouštědla, ředidla, ani abrazivní čisticí prostředky! Než zařízení znovu zapnete, zkontrolujte, že nedošlo k žádným zkratům a že jsou všechny kabely zapojeny správně.

Jestliže bylo zařízení někde uloženo nebo nebylo dlouho používáno (> dva roky), rozhodně jej nechte před použitím zkontrolovat specializovaným technikem.



Koncové konektory (se symbolem ) mohou vést vysoké napětí.

Nikdy se jich nedotýkejte, stejně tak nesahejte na zásuvky, konektory ani vodiče kabelů, které jsou do nich zapojené. Pokud nepoužíváte přímo určené a již připravené kabely, pak by všechny tyto konektory měly být rozmístěny zkušenou a pověřenou osobou.



V původní podobě z výroby toto zařízení splňuje všechny aktuálně platné evropské předpisy. Je schváleno pro použití dle ujednání v EC.

Připojením CE symbolu k zařízení T+A prohlašuje shodu se směrnicemi EC a vnitrostátními právními předpisy, které z těchto směrnic vychází či vyplývají. Prohlášení o shodě najdete na www.ta-hifi.com/DoC. Původní, nezměněné výrobní sériové číslo musí být přítomno na vnější straně zařízení a musí být jasně čitelné! Sériové číslo je nedílnou součástí našeho prohlášení o shodě a tím i schválení jeho používání. Sériová čísla na přístroji a v originální T+A dokumentaci, která je součástí balení (konkrétně certifikáty o inspekci a záruční list), nesmí být odstraněna či upravena a musí souhlasit.

Porušením kterékoliv z těchto podmínek zrušíte platnost T+A shody a přístroj pak nebude možné používat dle směrnic EC. Nesprávné použití zařízení činí uživatele zodpovědného za postih vyplývající z aktuálních EC směrnic a právních předpisů.

Jakékoliv úpravy či opravy zařízení, nebo jakékoliv jiné zásahy neoprávněnou osobou či třetí stranou zruší záruku a souhlas k používání tohoto produktu.

Do přístroje je povoleno zapojit pouze původní T+A příslušenství, popřípadě taková přídatná zařízení, která jsou schválena a splňují všechny aktuálně platné právní předpisy a požadavky.



Jedinou povolenou metodou likvidace tohoto zařízení je umístit jej na oficiální sběrné místo pro elektrický odpad.

*Registrace podle EU směrnice "Odpad elektrických a elektronických zařízení"
WEEE-Reg.-No.: DE 72473830W*

Kryt zařízení může být otevřen pouze kvalifikovaným a specializovaným technikem. Opravy a výměny pojistek by měly být svěřeny autorizovanému T+A servisu. S výjimkou zapojení a opatření, která jsou popsána v těchto instrukcích, není povoleno provádět jakékoliv úkony na tomto zařízení nekvalifikovanou osobou. Jestliže je zařízení poškozeno, nebo máte-li podezření, že nefunguje správně, okamžitě jej odpojte ze zásuvky a požádejte autorizovaný T+A servis, aby jej zkontroloval.

Přístroj může být poškozen přepětím ve zdroji napájení, v hlavním obvodu napájení nebo v anténním systému, což může nastat během bouřek (blesky) nebo kvůli statickým výbojům.

Speciální zdroje napájení a ochrany proti přepětí, jako je například T+A panel vedení napájení "Power Bar", nabízí do určité míry ochranu před poškozením zařízení z výše uvedených důvodů. Nicméně, jestliže chcete absolutní bezpečí před poškozením z důvodu přepětí, jediným řešením je odpojit zařízení od zdroje napájení a jakékoliv anténního systému.

Stejně tak doporučujeme odpojit všechny kabely ze zařízení a HiFi systému během bouřek.

Všechny zdroje napájení a anténní systémy, ke kterým je zařízení připojeno, musí splňovat všechny bezpečnostní předpisy a musí být nainstalovány profesionálním a autorizovaným elektrikářem.

Zařízení by neměly používat děti. Zařízení nesmí být obsluhováno bez dozoru. Zajistěte, aby bylo mimo dosah dětí.

Baterie by neměly být vystaveny nadměrnému horku, jaké způsobuje například sluneční svit, oheň apod.

Dlouhodobý poslech přes sluchátka i přes reproduktorové soustavy při velmi vysoké hlasitosti může vést k poškození, nebo k úplné ztrátě sluchu. Snažte se vyvarovat těmto rizikům.

Jestliže je nutné zařízení uložit, umístěte jej do původního balení a uložte jej na suché místo, kde nemůže mrznout. Teplotní rozsah pro uložení zařízení je 0...40 °C

Instalace a vedení

Instalace

Opatrně vyjměte zařízení z balení a původní obal pečlivě uschovejte. Karton a obal je speciálně navržen a uzpůsoben tomuto zařízení a budete jej potřebovat v případě nutnosti přesunu nebo stěhování zařízení. Nainstalujte zařízení na vhodné místo. Všechny informace týkající se zapojení a instalace najdete v kapitole *Bezpečnostní instrukce* (str. 40, 41).

Připojení zesilovače nebo aktivních monitorů

Výkonové zesilovače a aktivní reproduktory bez integrovaného ovládní hlasitosti, nebo integrovaného zesilovače s ovládním hlasitosti, lze připojit k analogovým výstupům Analog Out 1 (XLR) a Analog Out 2 (RCA).

Podle toho, jaké zařízení bude připojeno, lze analogové výstupy nastavit na řízenou nebo pevnou výstupní úroveň.

Režim Output mode nastavíte v menu System (Viz kapitolu Systémová nastavení, na str. 54).



Před připojením zařízení bez integrovaného ovládní hlasitosti se ujistěte, že je zapnuto ovládní hlasitosti radiče DAC 200 a hlasitost je nastavena na nízkou hodnotu. Pokud ne, mohou být připojená zařízení a reproduktory vážně poškozeny.

Zapojení digitálních zdrojů

K digitálním vstupům DAC 200 (Digital IN) lze připojit zařízení přes elektrický koaxiální kabel, BNC, AES/EBU nebo optickým vláknem.

Počítače pod Windows, Linux nebo MacOS připojte přes port USB IN.

i Převodník DAC 200 přijímá digitální stereofonní signály, kompatibilní s S/P-DIF na koaxiálním kabelu, BNC, AES/EBU, a optické digitální vstupy se vzorkovací frekvencí od 32 kHz do 192 kHz, a DOP DSD64 (0x05/0xFA Marker).

Na tomto vstupu přijímá digitální stereo signály PCM se vzorkovací frekvencí 44.1...768 kSps a digitální stereo signály DSD64 až DSD1024*.

* DSD512 až DSD1024 pouze z Windows PC s instalovaným ovladačem, nebo z Linux PC s verzí kernel 4.4 nebo vyšší. Ovladač systému Windows je k dispozici na naší stránce, na adrese www.ta-hifi.com.

Zapojení analogových zdrojů

Při propojení vstupů DAC 200 do výstupů zdrojových zařízení, vždy připojte „R“ do „R“ a „L“ do „L“.



Všechny konektory je potřeba pořádně zasunout. Uvolněné spoje mohou způsobit brum a další nežádoucí zvuky.

Řada 200 - Systémová zapojení

Pro provoz v kombinaci s vícezdrojovým přehrávačem MP 200 a zesilovačem výkonu A 200, má DAC 200 speciální systémové rozhraní (SYS IN / OUT, USB SYS a E2-Link), umožňující pohodlnou práci se systémem.



Další informace o připojení a obsluze dalších komponent řady 200, naleznete v manuálu příslušného zařízení.

Zapojení HDMI zařízení *

Zdrojová zařízení, jako je přehrávač BluRay nebo herní konzole, připojte do vstupů HDMI (IN1 a IN2). Na výstupu OUT je k dispozici obrazový signál ze dvou vstupů, IN1 a IN2, pro přenos do TV.

i Na vstupech HDMI 1 a HDMI 2 přijímá DAC 200 digitální PCM kódované stereo signály se vzorkovací frekvencí 44.1 ... 384 kHz a DSD data na vzorkovací frekvenci DSD64.

Pokud je TV vybaven funkcí ARC, můžete zvuk televizoru přehrávat přes jednotku DAC 200.

Zapojení kabelu napájení

Napájecí kabel připojte k AC konektoru napájení u DAC 200, a k napájecímu zdroji. Pro dosažení maximálního možného potlačení rušení by měla být síťová zástrčka připojena do zásuvky tak, aby fáze byla připojena ke kontaktu zásuvky označenému tečkou. Fázi síťové zásuvky lze určit pomocí speciálního měřicího přístroje. Pokud si nejste jisti, obraťte se na svého specializovaného prodejce.

! **Nezapojte DAC 200 ani žádné další komponenty do zásuvky, dokud nebudou všechna zařízení připojena.**

Schéma zapojení

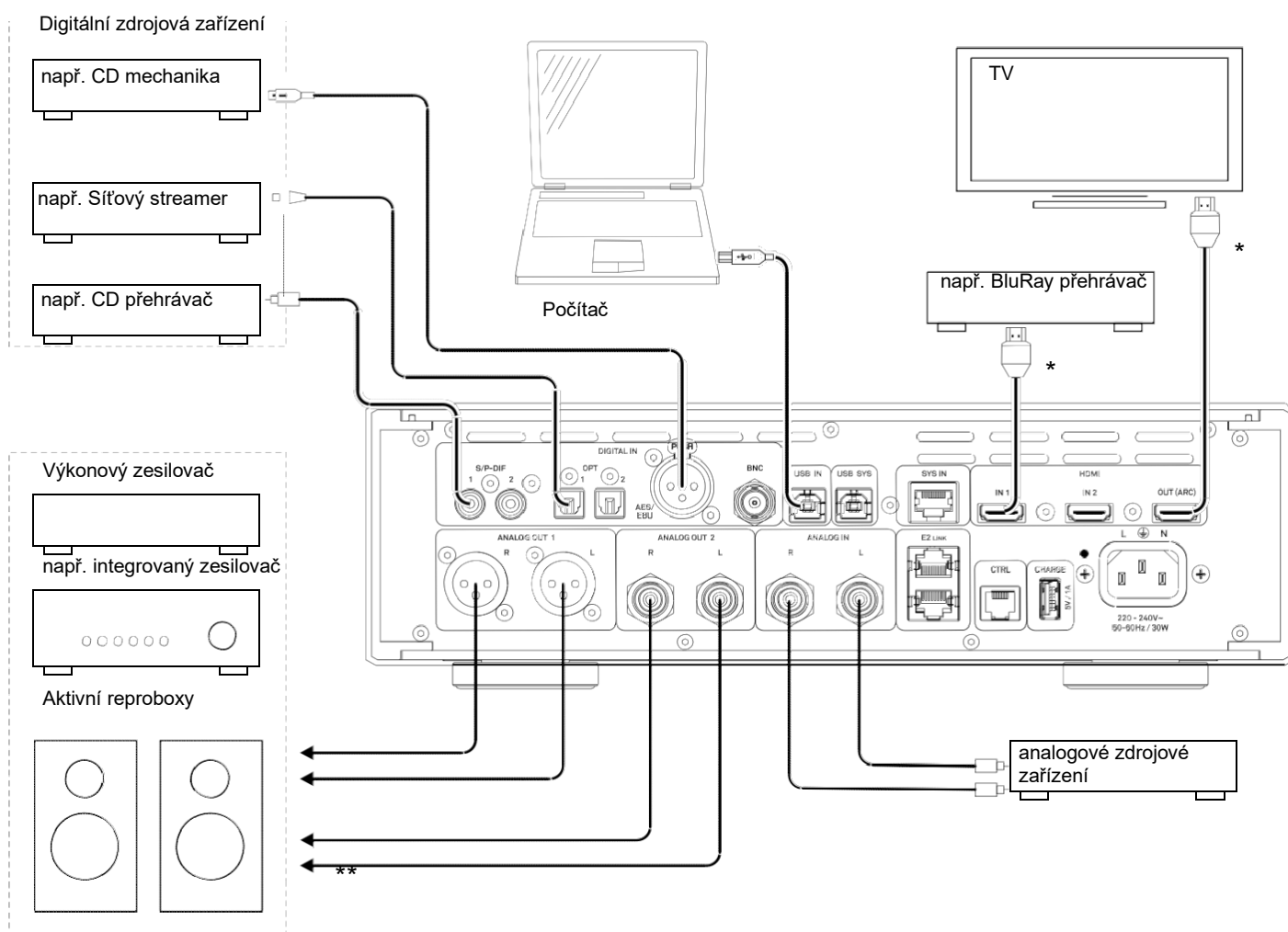

* Možné pouze s volitelným, již z výroby nainstalovaným modulem HDMI.

** Buď symetrické XLR nebo nesymetrické RCA spojení. Nepoužívejte oba typy spojení současně.

Zapojení

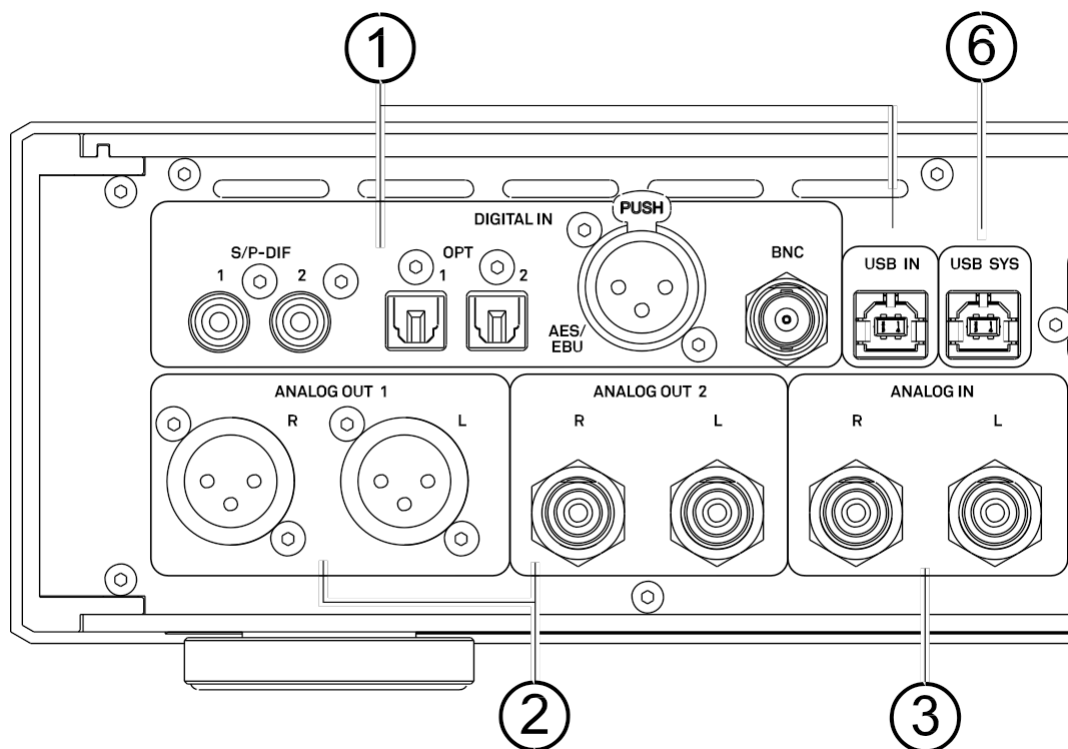

1 Digitální vstupy

S/P-DIF	Vstupy pro digitální zdrojová zařízení s elektrickým koaxiálním (Cinch / RCA) digitálním výstupem.
OPT	Vstupy pro digitální zdrojová zařízení s optickým výstupem.
AES/EBU	Vstupy pro digitální zdrojová zařízení s AES / EBU výstupem.
BNC	Vstupy pro digitální zdrojová zařízení s BNC výstupem.

i DAC 200 přijímá digitální stereo signály podle standardu S/P-DIF, se vzorkovací frekvencí od 32 do 192 kHz, a DoP DSD64 (0x05/0xFA Marker) na všech vstupech, uvedených výše.

USB IN	Konektor pro Windows PC, PC nebo LINUX počítač.
--------	---

i DAC 200 přijímá na tomto vstupu digitální stereo signály PCM se vzorkovací frekvencí 44.1...768 kSps a digitální stereo signály DSD64 až DSD1024*.
* DSD512 až DSD1024 pouze z Windows PC s instalovaným ovladačem, nebo z Linux PC s kernel 4.4 nebo vyšší.

2 Analogové výstupy

ANALOG OUT 1	Symetrický analogový XLR výstup s fixní nebo proměnnou výstupní úrovní.
ANALOG OUT 2	Nesymetrický RCA výstup s fixní nebo proměnnou výstupní úrovní.

i V menu nastavení systému (viz kapitola **Nastavení systému**) lze analogové výstupy (ANALOG OUT) nastavit na fixní nebo hlasitostí regulovatelnou výstupní úroveň. Pokud by měly být oba výstupy použity společně, vstupní impedance obou připojených zařízení musí být alespoň 10 kΩ.

3 Analogové vstupy

ANALOG IN	nesymetrický analogový linkový vstup pro připojení zdrojových zařízení s výstupem RCA (např. gramofony s integrovaným nebo připojeným externím phono předzesilovačem).
-----------	--

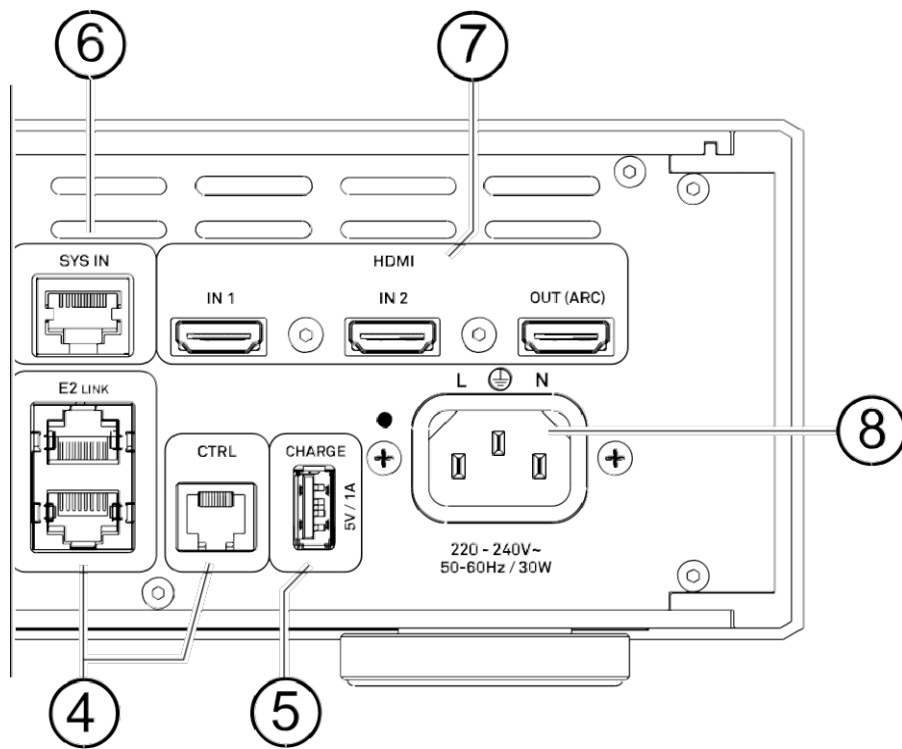

4 Systémové ovládání

E2 LINK	Konektory pro připojení a ovládání kompatibilních zařízení, jako je výkonový zesilovač A200.
CTRL	Rozhraní pro budoucí rozšíření.

5 Port pro nabíjení

CHARGE 5 V / 1 A	Nabíjecí port USB pro napájení externích zařízení USB.
---------------------	--

6 Systémové rozhraní

USB SYS	USB audio systémové rozhraní pro MP 200.
SYS IN	Rozhraní pro ovládání MP 200.

7 HDMI vstupy (volitelné)

HDMI	IN1 a IN2 pro připojení přehrávače Blu-Ray nebo jiného podobného. Výstup OUT (ARC) slouží k připojení do TV.
------	--

i Pokud je TV vybaven funkcí ARC (Audio Return Channel), můžete zvuk televizoru přehrávat přes jednotku DAC 200.

8 Vstupy pro napájení

Sem připojte napájecí kabel.

Ovládání a funkce

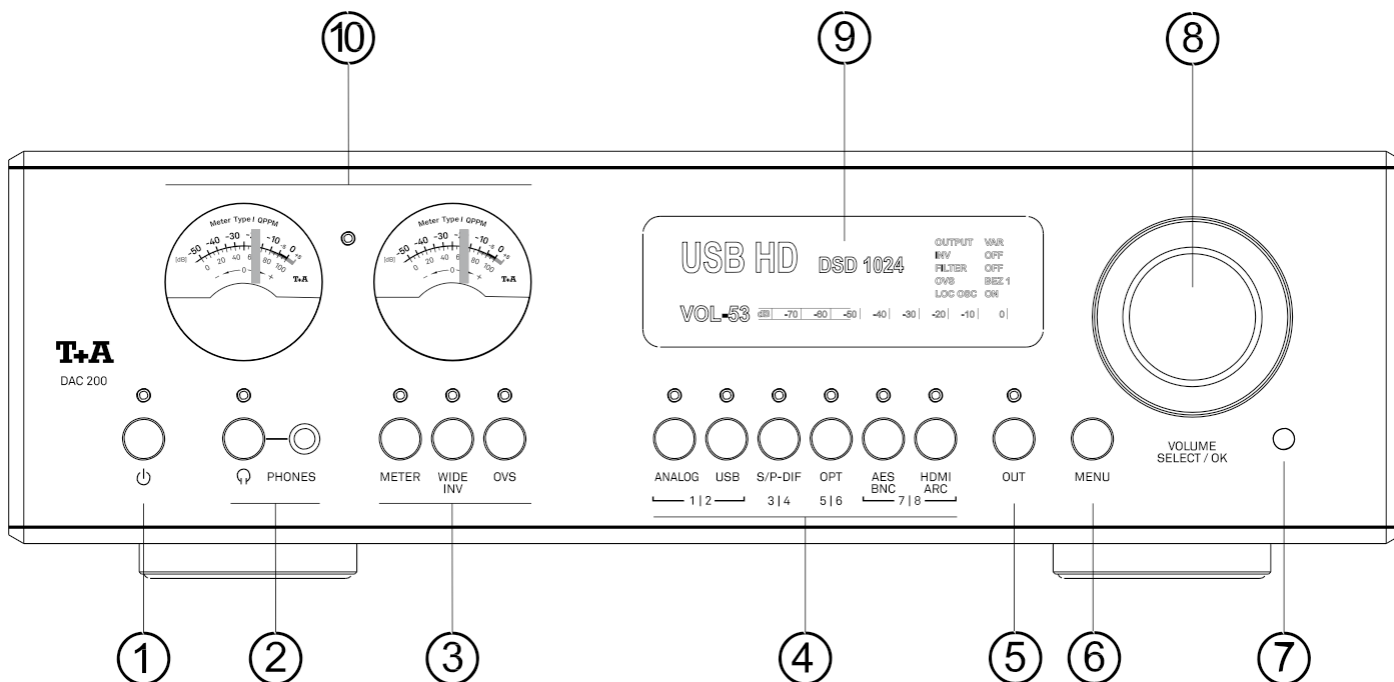

1 On / Off vyp.



Krátkým tiskem vypínače zařízení zapnete nebo vypnete. Pokud je jednotka zapnutá, svítí LEDka nad vypínačem. Všímněte si doporučení v kapitole *Poznámky k úspoře energie*, na straně 61.

2 Sluchátka

Symetrický Pentaconn* 4.4 mm pro připojení stereo sluchátek s impedancí nejméně 16 ohmů. Výstup můžete zapnout/vypnout krátkým stiskem tlačítka.



Originální příslušenství T+A má speciální, vysoce kvalitní adaptéry pro připojení sluchátek s nesymetrickým konektorem 6.3 mm nebo se 4pinovým symetrickým konektorem XLR.

3 Funkční tlačítka

METER

Krátkým stiskem tohoto tlačítka přepínáte režimy Meter 0 mode. V případě potřeby opakovaným stisknutím tlačítka zvolíte požadovaný režim stupnice.

WIDE INV

Krátkým stisknutím se zapne režim WIDE mode (rozsvítí se LEDka). Nízkofrekvenční 60 kHz filtr analogového výstupního stupně je vypnutý a signál lze reprodukovat s plnou šířkou pásma, až do 120 kHz. Delším stiskem se invertuje fáze analogových výstupů.

OVS

opakovaným stiskem tohoto tlačítka lze postupně volit různé typy převzorkování.

* „Pentaconn“ je registrovaná ochranná známka společnosti NIPPON DICS co, Ltd., a splňuje normu RC-8141C JEITA.

4 Výběr zdroje

ANALOG	Zvolí analogový vstup ANALOG IN (RCA).
USB	Volí digitální vstupy USB IN u USB DAC.
S/P-DIF	Volí koaxiální digitální vstupy S/P DIF 1 a 2. Opakovaným stiskem tlačítka přepínáte 1 a 2.
OPT	Volí optické digitální vstupy TOSLINK Optical 1 a Optical 2. Opakovaným stiskem tlačítka přepínáte 1 a 2.
AES BNC	Slouží pro digitální připojení AES/EBU a BNC. Opakovaným stiskem tlačítka přepínáte oba vstupy.
HDMI ARC	Volí digitální vstupy HDMI 1, HDMI 2 nebo return kanál ARC. Chcete-li přepínat mezi nimi, stiskněte tlačítko opakovaně.

5 Výstupy předzesilovače

OUT	Krátkým stiskem vypnete a zapnete výstupy předzesilovače ANALOG 1 (XLR) a ANALOG 2 (Cinch / RCA) (funkce MUTING). LEDka nad tlačítkem indikuje aktuálně zvolený stav.
-----	---

6 Systémové nastavení

MENU	Krátkým stiskem tohoto tlačítka se otevře a zavře nastavení zvuku. (Viz kapitolu <i>Nastavení systému</i>). Delším stiskem se otevře a zavře menu nastavení systému. (Viz kapitolu <i>Nastavení systému</i>).
------	--

7 Přijímač dálkového ovládání

V případě dálkového ovládání namiřte FM200 na přijímač.

8 Ovládání hlasitosti a operace v menu

VOLUME SELECT / OK	Požadovanou hlasitost nastavíte tímto ovladačem. Aktuálně nastavenou hodnotu vidíte na displeji. Krátkým stiskem výstup umlčíte. Kromě ovládání hlasitosti, tento ovladač využijete i ke konfiguraci menu pro nastavení systému a k ovládání zvuků.
-----------------------	---

9 Displej

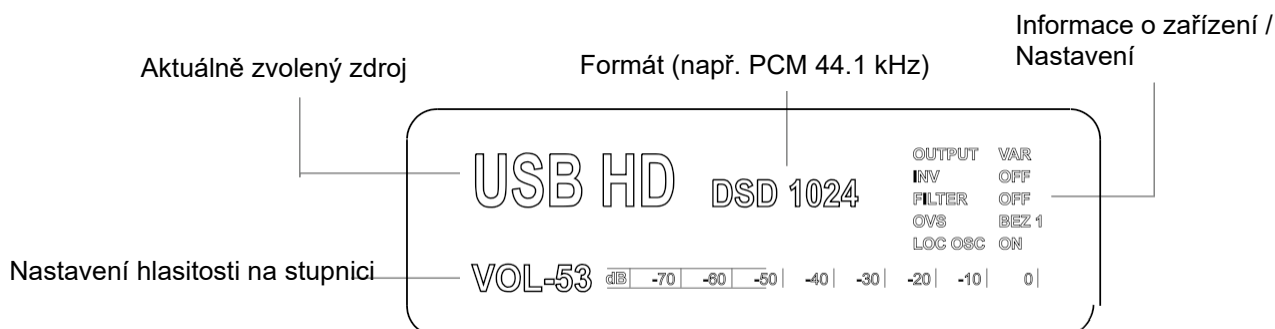

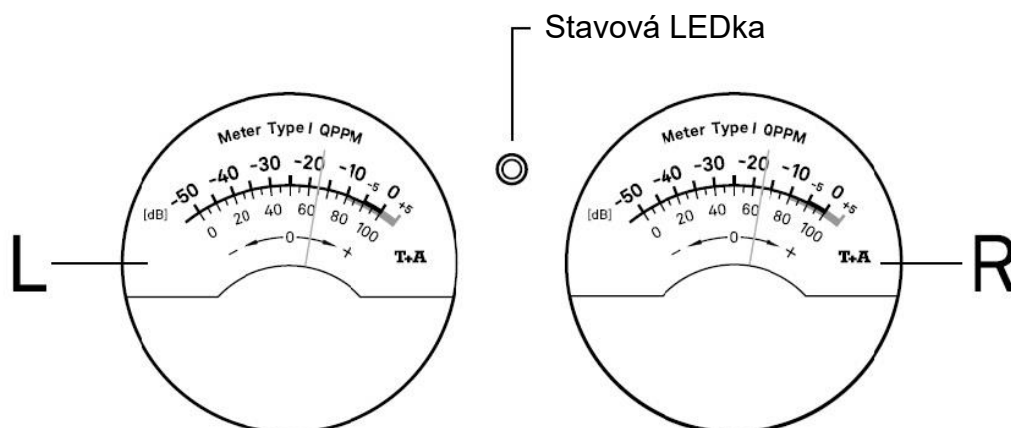

Obecné informace

Stupnice DAC 200 slouží pro zobrazení různých funkcí. Pro měření jsou k dispozici 3 stupnice:

- VU Scale [-50...+5 dB] pro měření úrovní
- 0...100 Scale pro měření teploty a relativní vlhkosti v %
- - 0 + Scale pro měření frekvence a trendů

i Měření a charakteristiky stupnice odpovídají hodnotám pro stupnice typu I QPPM (DIN PPM).

Stavová LEDka

Stavová LEDka mezi dvěma stupnicemi signalizuje aktuální funkci displeje.

Stavová LEDka	Funkce displeje
Off	VU-stupnice- Vstupní úroveň
Modrá	VU-stupnice- Výstupní úroveň
Červená	Zobrazení teploty
Zelená	Zobrazení kvality signálu pro vysílání

VU stupnice [-50..+5 dB]

Funkce měřiče VU zobrazuje aktuální úroveň signálu. Zobrazit lze úroveň na D/A převodníku a úroveň na výstupu zesilovače. Stupnice zahrnují také špičky (QPPM = Quasi-Peak Program Meter). Měření a charakteristiky stupnice odpovídají hodnotám pro stupnice typu I QPPM (DIN PPM).

Vstupní úroveň

Ovládání úrovně vstupního signálu. U digitálních zdrojů odpovídá bod 0 dB kompletní stupnici převodníku D/A (0 dB FS). U analogových zdrojů odpovídá bod 0 dB vstupní úrovni 2,35 V.

Výstupní úroveň

Výstupní úroveň před výstupem.

Bod 0 dB odpovídá plné stupnici zesilovače.

Teplota [0...100]

Zvukové charakteristiky závisí mimo jiné na teplotě elektronických komponent. Pro každou součást existuje optimální teplota, při které kvalita zvuku dosahuje optimální hodnoty. HiFi zařízení proto obvykle zní lépe po zahřívací fázi, než když je studené. U zařízení DAC 200 je teplota komponent neustále sledována řídicím procesorem. Stupnice zobrazuje teplotu takto:

Levá stupnice zobrazuje teplotu systému (v nitru skříně).

Nejlepší provozní teplota je asi 30...50 °C.

Pravá stupnice zobrazuje teplotu výstupních stupňů.

Nejlepší provozní teplota je asi 40...60 °C.

Kvalita vysílaného signálu [- 0 + a 0...100]

Levá stupnice [- 0 +] udává, zda je hodinová frekvence datového toku, na vstupu aktuálně aktivního zdroje pracuje na standardní frekvenci. Pokud je jehla přesně uprostřed stupnice, frekvence zdroje je přesně na standardní frekvenci. Rozsah zobrazení pokrývá oblast 150 ppm až 150 ppm. Digitální zdroje splňující normy by měly být v rozsahu +/- 50 ppm.

Pravá stupnice [0...100] indikuje chybovost aktuálně aktivního vstupu. Při dobré kvalitě přenosu by měla být hodnota na displeji 0.



Pokud na pravé stupnici vidíte časté výchylky jehly, je třeba nejprve zkontrolovat kabely příslušného vstupu a v případě potřeby je vyměnit. *Pokud to nepřinese zlepšení, je třeba zkontrolovat zdrojové zařízení.*

Interní přesný oscilátor hodin (stavový displej LO OVS) u DAC 200 může přesynchronizovat signály od -150 do +150 ppm, a odstranit jakékoliv chvění.

Dálkové ovládání

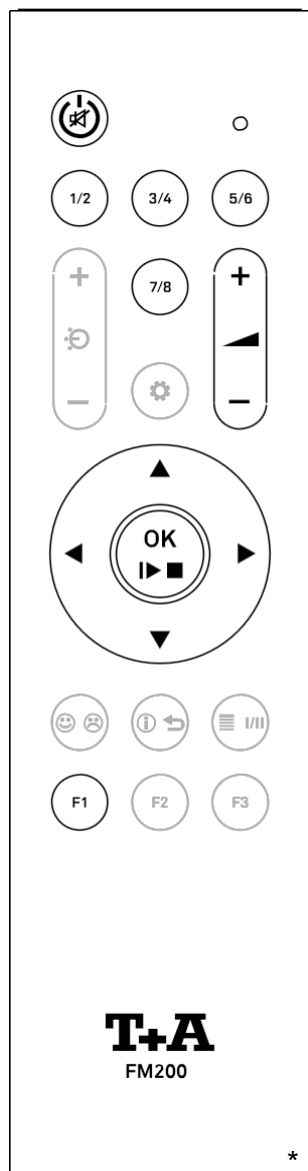

Vypínač On/ Off



Krátkým stiskem DAC 200 zapnete.
Podržením vypínače zařízení vypnete.
Krátkým stiskem za chodu vypnete a zapnete výstupy ANALOG OUT 1 a 2 (Muting).
Přejděte do kapitoly *Funkce automatického vypnutí*, na straně 61.

Výběr zdroje



Volí analogové vstupy ANALOG IN a USB IN. Chcete-li přepínat mezi nimi, stiskněte tlačítko opakovaně.



Volí digitální vstupy S/P DIF 1 a 2
Opakovaným stiskem tlačítka přepínáte oba vstupy.



Volí optické digitální vstupy OPT 1 a OPT 2
Chcete-li přepínat mezi nimi, stiskněte tlačítko opakovaně.



Volí digitální vstupy AES / EBU a BNC.
Chcete-li přepínat mezi nimi, stiskněte tlačítko opakovaně.
Je-li nainstalovaný (volitelný) HDMI modul, toto tlačítko volí také vstupy HDMI 1,2 a ARC.
Chcete-li přepínat mezi nimi, stiskněte tlačítko opakovaně.

Ovládání hlasitosti



Kolébkový ovladač hlasitosti.
Stiskem „plus“ nebo „mínus“ můžete upravovat hlasitost po malých krocích. Pokud tlačítko podržíte déle, hlasitost se zvyšuje/ snižuje plynule, dokud tlačítko neuvolníte.

Operace v menu

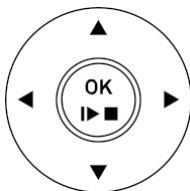

Kurzorová tlačítka pro operace v menu.
Tlačítka ▲ ▼ volíte položky menu.
Stiskem tlačítka OK aktivujete zvolenou položku menu.
Stiskem tlačítka ◀▶ upravíte nastavení.
Stiskem tlačítka OK operaci potvrdíte.

Nastavení



Krátký stisk: Otevře menu pro ovládání zvuku.
Delší stisk: Otevře menu systémového nastavení.

Viz také kapitolu *Nastavení systému*.

* FM200 je systémový dálkový kontroler. Využijete jej k ovládání připojených zařízení stejné řady. Světle šedá tlačítka nejsou nutná pro obsluhu DAC 200, proto nejsou popsána v této příručce.

Rozsah

V případě dálkového ovládání namiřte FM200 na přijímač. Rozsah dálkového ovládání je přibližně 4-5 m. Přímá viditelnost mezi FM200 a přijímačem dálkového ovládání nesmí být přerušena překážkou. Je třeba se vždy vyhnout přímému vlivu rušivých světelných zdrojů (např. zářivek a úsporných žárovek) na přijímač, protože jinak může dojít k výraznému snížení dosahu dálkového ovládání.

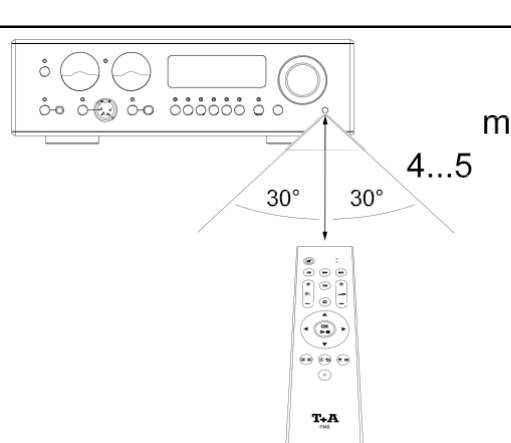

Vyměna baterií

Chcete-li vyměnit baterii dálkového ovladače, nejprve vyšroubujte dva šrouby, uvedené na obrázku níže. Poté vyjměte držák baterie vytažením směrem dolů. Vložte novou baterii CR 2032 do držáku baterie, podle označení (+ na baterii směrem dolů). Nyní vložte držák podle obrázku a dvěma šrouby připevněte držák.

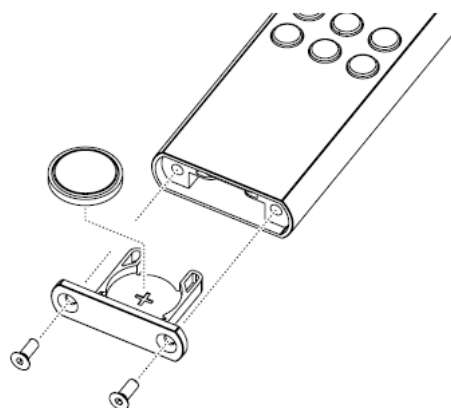

Důležité informace



• V dálkovém ovládání, dodaném v sadě, je již knoflíková baterie.



- **Zabraňte spolknutí baterie: hrozí chemické popálení. Při požití této knoflíkové buňky může během dvou hodin způsobit vážné vnitřní chemické popálení, vedoucí až k úmrtí.**
- Pokud máte podezření, že někdo mohl spolknout baterii, nebo že baterie mohla přijít do jakékoli části těla, vyhledejte okamžitou lékařskou pomoc.
- Je-li baterie vyměněna nesprávně, hrozí exploze. Vždy vyměňujte baterie za stejný či ekvivalentní typ.
- Snažte se baterie udržet co nejdále z dosahu dětí.
- Pokud není kryt baterie dostatečně uzavřený, nepoužívejte produkt, odнесите jej z dosahu dětí.
- Baterie by neměly být vystaveny nadměrnému horku, jaké způsobuje například sluneční svit, oheň apod.
- **Velmi nízký tlak vzduchu může vést k výbuchu baterie nebo úniku hořlavých kapalin nebo plynů.**
- **Chraňte dálkové ovládání před vlhkem, chladem, horkem a prachem.**
- **Vybité baterie nesmí být součástí běžného domácího odpadu! Měli byste je vrátit prodejci (specialistovi), nebo odnést na sběrné místo toxického odpadu, aby se mohly zrecyklovat a zlikvidovat správným způsobem. Většina oblastí disponuje sběrnými centry pro takový odpad a některé dokonce mají i sběrné vozy pro staré baterie.**

Přehrávání

Analogový zdroj

- Je-li to nutné, nejprve snižte hlasitost.
- Vyberte analogový vstup, ke kterému jste připojili zdrojové zařízení, které chcete přehrát pomocí tlačítek pro výběr zdroje na zařízení nebo dálkovém ovladači.
- Jakmile zdrojové zařízení dodá hudební signál, bude jej slyšet.

Digitální zdroj

- Je-li to nutné, nejprve snižte hlasitost.
- Vyberte analogový vstup, ke kterému jste připojili zdrojové zařízení, které chcete přehrát pomocí tlačítek pro výběr zdroje na zařízení nebo dálkovém ovladači.
- Jakmile zdrojové zařízení dodá digitální hudební data, DAC 200 se automaticky přizpůsobí formátu a vzorkovací rychlosti signálu přehrávané hudby.

Přehrávání z počítače (USB-DAC)

Minimální systémové požadavky

Intel Core i5 a vyšší, popř. srovnatelný procesor AMD, 4 GB RAM, rozhraní USB 2.0, Microsoft Windows 10, 8.1, 8 nebo 7, Linux s 4.4 Kernel a vyšší, nebo MAC OS X 10.13.6 a novější verze

Instalace ovladače pod Windows

Pro přehrávání přes USB z připojeného počítače pod systémem Windows, musí být v počítači specifický software ovladače. Požadované ovladače a podrobný návod k instalaci jsou k dispozici ke stažení na naší domovské stránce na adrese <http://www.ta-hifi.com/support>.

Při použití počítače pod systémem Linux nebo Mac OS nejsou vyžadovány žádné ovladače.

Systémová nastavení

Chcete-li pracovat se systémem DAC 200, připojeným k počítači, je třeba změnit řadu nastavení systému. Tyto změny musí být provedeny bez ohledu na operační systém. Pokyny k instalaci poskytují podrobné informace o tom, jak a kde nastavení změňte.

Přehrávání

- Je-li to nutné, nejprve snižte hlasitost.
 - Zapněte počítač.
 - Vyberte vstup USB pomocí zdrojových tlačítek na zařízení nebo dálkovém ovladači.
 - V případě potřeby vyberte DAC 200 jako výstupní zařízení v systémovém nastavení operačního systému.
 - Použití speciálního software v počítači.
-



Během práce neodpojujte USB kabel. Během přehrávání nevypínejte DAC 200. To může vést k poruchám a haváriím.

Pokud se během přehrávání vyskytne závada, restartujte počítač.

Přehrávání souborů uložených v počítači nelze ovládat z jednotky DAC 200 nebo přes FM200.

U počítačů Apple MAC je přehrávání DSD souborů omezeno na maximálně DSD 256, jelikož Apple podporuje pouze přehrávání DoP formátu.

Přehrávání HDMI zdroje

- Je-li to nutné, nejprve snižte hlasitost.
 - Pomocí tlačítek pro výběr zdroje na jednotce nebo dálkovém ovladači vyberte vstup HDMI, ke kterému jste připojili zdrojové zařízení, které bude přehrávat.
 - Pokud je k výstupu HDMI připojen TV, lze jeho zvuk přenášet do DAC 200 přes ARC (Audio Return Channel), pokud jej TV podporuje. Vyberte zdroj HDMI ARC pro zvuk televizoru.
 - Jakmile zdrojové zařízení dodá DAC 200 digitální hudební data, automaticky se přizpůsobí formátu a vzorkovací rychlosti signálu přehrávané hudby.
-

 *Přehrávání přes rozhraní HDMI je k dispozici pouze s volitelným modulem HDMI.*

Chcete-li použít funkci ARC, musí ji TV podporovat, a DAC 200 musí být připojen ke vstupu kompatibilnímu s ARC na TV.

Vzhledem k tomu, že model DAC 200 je určen pro čistý stereofonní signál, lze při přehrávání vícekanalového materiálu přehrávat pouze oba přední kanály. V závislosti na zdrojovém zařízení může být signál také umlčen. Proto, je-li to možné, přepněte připojené zdrojové zařízení na přehrávání stereo (funkce downmix), a je-li k dispozici, zvolte v nabídce disku stereo stopu.

Systemová nastavení

Operace v menu

Ovládání přístroje

- Chcete-li vyvolat menu **nastavení systému**, podržte tlačítko MENU ① na čelním panelu DAC 200.
- Chcete-li vyvolat menu pro **GENERAL**, krátce stiskněte tlačítko MENU ① na čelním panelu DAC 200.
- Položku v menu zvolíte ovladačem SELECT ②.
- Chcete-li změnit vybranou položku nabídky, potvrďte ji stiskem ovladače, a poté upravte otočením.
- Chcete-li nastavení potvrdit, stiskněte tlačítko po úpravě znovu.
- Chcete-li změnu vrátit, stiskem tlačítka MENU ji kdykoli zrušíte.
- Delším stiskem ovladače SELECT se vrátíte na předchozí úroveň nabídky.
- Menu ukončíte stiskem tlačítka MENU.

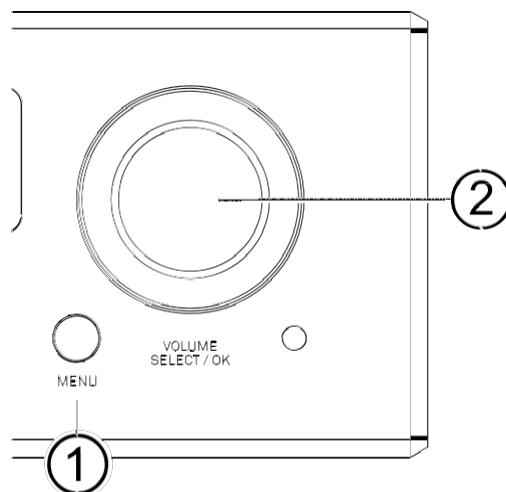

Práce s dálkovým ovládáním

- Chcete-li otevřít menu nastavení systému, stiskněte a podržte tlačítko F1 na dálkovém ovladači.
- Pro vstup do obecného nastavení krátce stiskněte tlačítko F1 na dálkovém ovladači.
- Pomocí tlačítek ▲▼ volíte položku v menu.
- Chcete-li změnit vybranou položku nabídky, stiskněte nejprve tlačítko OK a poté pomocí tlačítek ◀▶ upravte nastavení.
- Chcete-li nastavení potvrdit, stiskněte tlačítko OK po úpravě znovu.
- Pokud nechcete uložit nastavení, můžete je kdykoli zrušit stiskem tlačítka F1.
- Stiskněte a podržte tlačítko OK, vrátíte se na předchozí úroveň.
- Menu ukončíte stiskem tlačítka F1.



Systemová nastavení

Meter mode

touto položkou menu nastavíte režim zobrazení stupnic.
K dispozici jsou následující typy stupnic:

Input level	-	Úroveň vstupního signálu
Output level	-	Úroveň výstupního signálu
Temperature	-	Monitorování teploty zařízení a stupně třídy A na výstupu.
Signal quality	-	Zobrazuje kvalitu (odchylku frekvence a chybovost) digitálního signálu na vstupu.
Meters off	-	Vypnutí stupnic



Podrobné informace o různých nastaveních měřicího přístroje a typech zobrazení naleznete v kapitole Stupnice, na straně 48.

Source configuration

Pod touto položkou nabídky deaktivujete zdroje, které nepotřebujete.
Deaktivované zdroje již nelze vyvolat zdrojovými tlačítky na zařízení a dálkovém ovladači.
Po vyvolání této položky nabídky tlačítkem , se zobrazí výpis všech zdrojů DAC 200.
Za každým zdrojem následuje poznámka, která udává, zda je zdroj aktivován (aktivován) nebo deaktivován (deaktivován).

PRE Output

Tato položka menu umožňuje nastavit analogové výstupy (ANALOG OUT 1 a 2) na fixní výstupní úroveň (LINE), nebo na proměnnou výstupní úroveň (VARIABLE), kterou nastavíte tlačítky hlasitosti na dálkovém ovladači, a ovladačem hlasitosti na DAC 200.



***Pro provoz v kombinaci s aktivními reproduktory nebo výkonovým zesilovačem, např. a 200, použijte pouze VARIABLE nastavení.
V opačném případě může dojít k přetížení a poškození připojených reproduktorů.***

Display brightness

Zde si můžete v několika krocích nastavit jas displeje pro běžné operace, dle svých vlastních preferencí, v devíti krocích.

Display mode

zde můžete nastavit, zda bude displej za chodu aktivní trvale nebo jen dočasně.
Pokud je zvoleno dočasné nastavení *Temporary*, displej se zapne pouze při práci jednotky DAC 200, a poté se po krátké prodlevě automaticky vypne. Pokud je zvoleno nastavení *Always ON*, displej zůstane trvale zapnutý.

Colour profile

pod touto položkou nabídky nastavíte jas stavových LED diod, a jas a barvu osvětlení stupnic podle vašich osobních preferencí.
Výběrem položky *Default colors* v menu resetujete displeje do výchozího nastavení.

Energy saver	Zde zapnete a vypnete režim úspory energie. Jednotka disponuje funkcí Auto Power Down. Je-li vybrána volba <i>ECO</i> , přepne se DAC 200 automaticky do standby režimu vždy, když není detekován žádný hudební signál, ani žádná činnost, po dobu delší než 30 minut. Pokud jste zvolili <i>Comfort</i> , jednotka zůstane zapnutá, dokud nebude manuálně přepnuta do standby režimu.
Language	zde nastavíte jazyk menu pro nastavení.
Remote control	v této položce menu lze v případě potřeby deaktivovat příjem dálkového ovládání.  <i>Ovládání zařízení přímo je stále možné, a to u všech funkcí.</i>
CEC Control	CEC dálkové ovládání přes HDMI. (Viz HDMI - zapojení a přehrávání)
Device info & service	Položka nabídky pro zobrazení nainstalované verze firmware, a možnosti obnovení výchozího nastavení z výroby.

Nastavení zvuku

Balance	Tato položka menu umožňuje změnit vyvážení úrovní levého a pravého kanálu.
HDMI Bypass*	Tato položka nabídky umožňuje vybrat, zda bude zvukový signál na vstupech HDMI 1 a HDMI 2 konektoru DAC 200, přehráván přes konektor DAC 200, nebo vyslán k přehrávání v zařízení, připojeném k výstupu HDMI (HDMI Bypass ON).
Upsampling	DAC 200 má čtyři různé typy převzorkování s různými zvukovými charakteristikami. <ul style="list-style-type: none"> • FIR 1 je klasický filtr FIR s extrémně lineární frekvenční křivkou. • FIR 2 je filtr FIR s vylepšenými špičkami. • BEZ 1 je Bezierova interpolace, kombinovaná s IIR filtrem. Tento proces vytváří výsledek velmi podobný analogovému systému. • BEZ 2 je čistě Bezierova interpolace – nabízí perfektní „časování“ a dynamiku.

*Položka menu je viditelná pouze s nainstalovaným modulem HDMI.

Ve speciálních případech, např. když zdrojové zařízení provádí převzorkování (jako u PC s přehrávačem Signalyst® HQ), lze převzorkování v DAC 200 deaktivovat.

- **NOS 1** - S tímto nastavením se převzorkování v DAC 200 deaktivuje a filtr analogového výstupu se automaticky nastaví na 60 kHz pro vzorkovací frekvence 44.1 a 48 kHz. Pro vyšší vzorkovací frekvence se použije nastavení, zvolené v položce menu *Lowpass*.
- **NOS 2** - pokud zvolíte toto nastavení, převzorkování DAC 200 je deaktivováno. Analogový výstupní filtr má vždy hodnotu, zvolenou v položce menu *Lowpass*.



Tato nastavení mají vliv pouze na digitální zdroje, při přehrávání PCM kódovaného materiálu.

Lowpass

Pod touto položkou menu lze analogové výstupy (ANALOG OUT 1 a 2) omezit na šířku pásma na 60 kHz, pomocí lowpass filtru.

K dispozici jsou následující nastavení:

- **60kHz** (Stav displeje: FILTER LP60)
Výstupy jsou omezeny na frekvenční rozsah do 60 kHz.
- **OFF** (Stav displeje: FILTER OFF)
Výstupy mají plnou šířku pásma přehrávání 120 kHz (v režimu Wide mode). Nastavení OFF (wide mode) poskytuje nejlepší zvuk, díky kvalitním zesilovačům, schopným zpracovat vysokofrekvenční signál až do 300 kHz, bez zkreslení. Máte-li jakékoli pochybnosti o kompatibilitě zesilovače s tak vysokými frekvencemi signálu, obraťte se na výrobce. Zesilovače T+A lze bez omezení provozovat v režimu wide mode, s vypnutým lowpass filtrem.



Toto nastavení lze také změnit krátkým stiskem tlačítka WIDE/INV na čelním panelu DAC 200.

Informace o stavu

Stavový displej poskytuje rychlý přehled aktuálních nastavení. Jednotlivé zprávy o stavu si vysvětlíme níže.

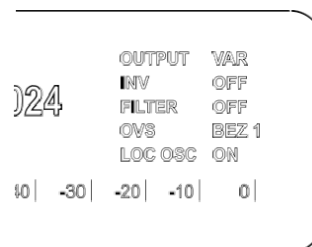

OUTPUT	indikuje, zda jsou výstupy ANALOG 1 a 2 nakonfigurovány na fixní (LINE) nebo nastavitelnou (VARIABLE) výstupní úroveň.
INV	udává, zda jsou analogové výstupy nastaveny na Normal nebo na obrácenou fázi 180 st.
FILTER	Nastavení lowpass filtru analogového výstupního stupně. OFF (120 kHz bandwidth) nebo LP60 (60 kHz low pass).
OVS	zde se zobrazí aktuálně vybraný typ vyššího převzorkování. Dostupné hodnoty jsou FIR1, FIR2, BEZ1 nebo BEZ2. Je-li převzorkování zakázáno, zobrazí se NOS1 nebo NOS2.
LOC OSC	Pokud se zde zobrazí LOC OSC ON, znamená to, že DAC 200 během přehrávání přes digitální vstupy přepnul na svůj interní oscilátor přesných hodin (LOC OSC = Local Oscillator). To způsobuje eliminaci chvění, ale je možné pouze tehdy, pokud je kvalita (připojeného hodinového signálu) dostatečná (max. odchylka +/- 150 ppm). Pokud je kvalita hodin nedostatečná, interní přesný oscilátor hodinového signálu se vypne. Na displeji se zobrazí LOC OSC OFF.

HDMI - zapojení a přehrávání

Varianty zapojení

Podle použití jsou k dispozici různé možnosti připojení zařízení DAC 200, přes rozhraní HDMI ke zdrojovým zařízením, jako je přehrávač BluRay a televizor, surround receiver, beamer a podobná zařízení. Několik vzorových konfigurací vidíte níže. V tabulce je uveden přehled funkcí dostupných pro různé konfigurace (podle použitých zařízení).

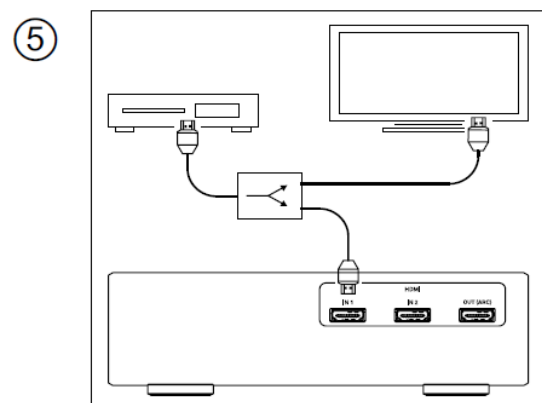
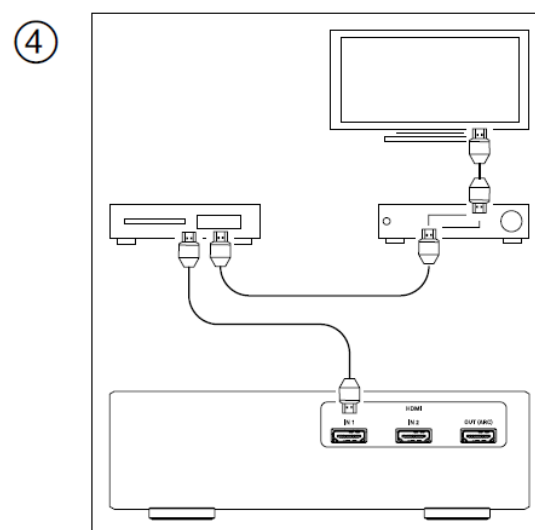
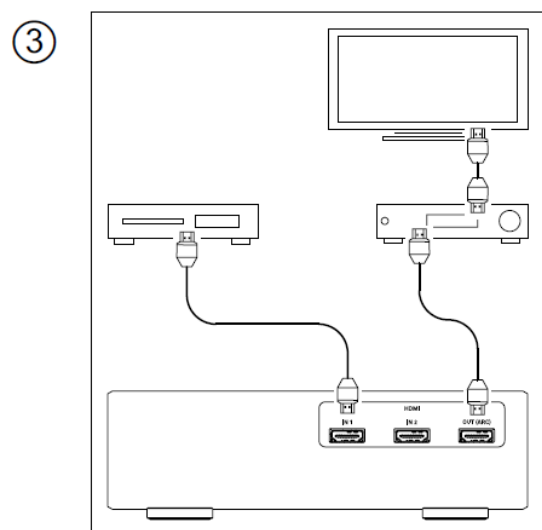
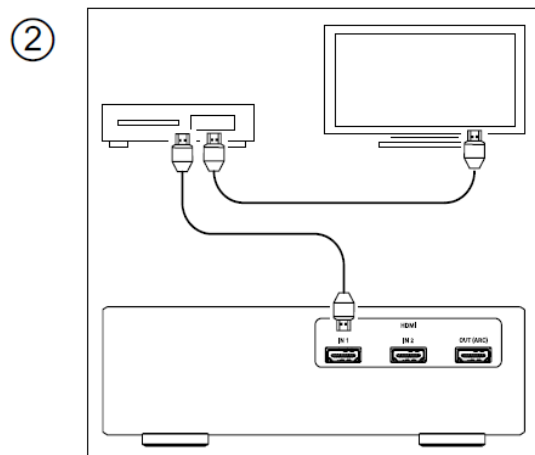
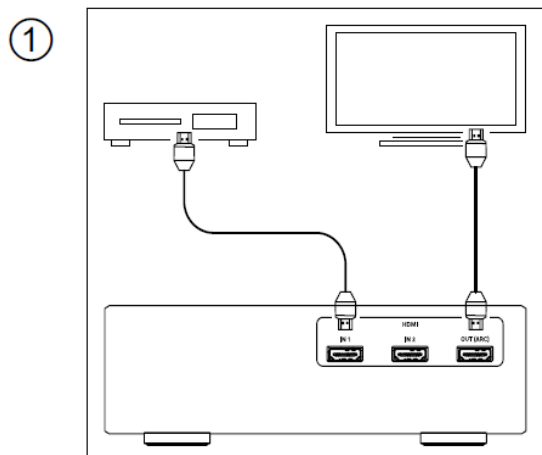

	CEC	ARC	DSD	Picture in standby
①	✓	✓	✓	-
②	-	-	✓	✓
③	✓	-	✓	-
④	-	-	✓	✓
⑤	-	-	✓	✓

CEC = Automatické přepínání vstupů + ovládání hlasitosti; ARC = zvuk TV přes DAC 200; DSD = přehrávání DSD; přehrávání obrazu v pohotovostním režimu = přehrávání ze zdrojového zařízení na TV, je-li DAC 200 vypnuto.

Informace o kompatibilitě

Vzhledem k velkému počtu různých verzí standardu HDMI nelze zaručit obecnou kompatibilitu různých zařízení. Ne všichni výrobci implementují všechny funkce stejným způsobem. Informace o dostupnosti požadované funkce naleznete v uživatelské příručce příslušného zařízení.

i Chcete-li použít funkci ARC (Audio Return Channel), musí ji TV podporovat, a DAC 200 musí být připojen ke TV vstupu, kompatibilnímu s ARC.

Pokud funkce CEC nefungují správně, mohou být omezeny na ovládání hlasitosti, nebo zcela deaktivovány. (Viz níže)

Nastavení

CEC kontroler
(Systémové nastavení)

Tato položka nabídky se používá ke konfiguraci funkcí ovládání CEC (Consumer Electronics Control) přes HDMI připojení.

Je-li zapnuto ovládání CEC, automaticky se zvolí vstupy DAC 200 a připojených zařízení. Hlasitost lze navíc ovládat dálkovým ovládáním připojeného televizoru.

CEC Control OFF CEC je zcela deaktivována

CEC control VOL Je možné ovládat pouze hlasitost

CEC control ON Je dostupný automatický výběr vstupu a ovládání hlasitosti

HDMI Bypass
(Nastavení zvuku)

Tato položka nabídky umožňuje zvolit, zda bude zvukový signál na vstupech konektorů HDMI 1 a HDMI 2, přehráván přes DAC 200, nebo vyslán k přehrávání do zařízení, připojenému na výstup HDMI.

i Zapněte funkci HDMI bypass, pokud je mezi zdrojovým zařízením a TV/surround zesilovačem připojena jednotka DAC 200. a chcete přehrávat zvuk přes TV nebo surround zesilovač.

Přehrávání

Vzhledem k tomu, že je DAC 200 určen pro plně stereo přehrávání, lze přes vstupy HDMI u DAC 200 přehrávat pouze 2kanálový kódovaný materiál PCM nebo DSD64/DSD128. Pro přehrávání přes DAC 200 může být nutné změnit konfiguraci výstupu HDMI na zdrojovém zařízení. Nastavte výstup HDMI na PCM a aktivujte přehrávání DSD přes HDMI, je-li k dispozici. V nabídce vloženého disku vždy zvolte stereo stopu. Chcete-li přehrát disk v surround formátu (např. Dolby Digital nebo DTS) přes TV nebo surround zesilovač, pošlete zvuk z DAC 200 do této jednotky (viz nastavení HDMI bypass).

Zobrazení formátu a vzorkovací frekvence

Formát	Přehrávání přes DAC 200	Příklad
PCM (32...192 kHz)	ANO	CD, DVD nebo BluRay 2kanálovým stereo zvukem, <u>např. záznam koncertu</u>
DSD (DSD 64 / 128)	ANO	Přehrávání SACD (stereo stopa)
Bitstream	NE	Přehrávání DVD nebo BluRay filmu se surround kódovaným zvukem apod.
Multikanál	NE	

Problémy a potíže

Mnoho problémů má často jednoduchou příčinu a tomu odpovídající jednoduché řešení. Následující sekce popisuje několik potíží, se kterými se můžete setkat, a postup k jejich nápravě. Pokud se vám přesto nepodaří problém napravit nebo vyřešit, odpojte zařízení ze zásuvky a požádejte autorizovaného T+A prodejce o radu.

Zařízení se nezapne

Příčina 1:

Napájení není správně zapojeno

Náprava:

Zkontrolujte zapojení, pevně zasuňte konektor.

Příčina 2:

Jsou spálené pojistky.

Náprava:

Pojistku napájení lze vyměnit v autorizovaném odborném servisu. Jmenovité hodnoty náhradní pojistky musí odpovídat specifikaci uvedené na jednotce.

Zařízení správně reaguje na ruční ovládání na čelním panelu, nereaguje však na příkazy dálkového ovládání

Příčina 1:

Baterie v dálkovém ovládání FM200 je úplně vybitá.

Náprava:

Vyměňte baterii za novou, stejného typu, jak je popsáno v kapitole Dálkové ovládání.

Příčina 2:

Příjem dálkového ovládání je zakázán v nastavení systému. Po zapnutí zařízení se na displeji zobrazí zpráva „*Remote Ctrl disabled*“.

Náprava:

Zapněte příjem dálkového ovládání v nastavení systému (viz strana 54 ff).

Z počítače pod Windows, připojeného přes USB, nelze přehrávat zvukové soubory

Příčina:

Pro přehrávání přes USB z počítače pod Windows, musí být nainstalovány ovladače.

Náprava:

Stáhněte si ovladač z domovské stránky T+A, a nainstalujte jej podle přibalených pokynů.

Vstup USB zvolte zdrojovými tlačítky na zařízení nebo na dálkovém ovladači.

Příčina:

Příslušný zdroj je neaktivní.

Náprava:

V menu nastavení systému aktivujte deaktivovaný zdroj.

Na displeji vidíte: Unpowered E Link device connected?

Příčina:

Převodník DAC 200 spolupracuje s MP 200 a/nebo A200. Tato zařízení jsou připojena k DAC 200 přes E2 link, ale nejsou připojena k vlastnímu napájení.

Náprava:

Všechna zařízení, připojená přes E2-Link musí mít vlastní napájení. Není však nutné, aby byla zařízení zapnuta.

Spolupráce se zařízeními jiných řad

Dálkové ovládání

Převodník DAC 200 je navržen jako hlavní zařízení pro použití v kombinaci s MP 200 a A 200. Pokud by však byl převodník DAC 200 použit jako DA převodník pro stávající T+A systém, je možné, že DAC 200 nebo zesilovač/předzesilovač stávajícího systému bude reagovat na dálkové ovládání systému druhého zařízení. Důvodem je kompatibilita dálkových ovládání. V tom případě lze příjem dálkového ovládání DAC 200 deaktivovat v nastavení systému. Viz. str. 54 ff.

Poznámky k úspoře energie

Obecné informace

DAC-200 splňuje požadavky a nařízení nejnovějších směrnic týkajících se opatření pro úsporu energie (EuP směrnice). Moderní design hlavního zdroje napájení tomu značně přispívá.

Interní mikroprocesor neustále zajišťuje, aby komponenty a části, které nejsou aktuálně používané a potřebné, byly automaticky vypnuty. Samotný mikroprocesor pracuje v pohotovostním režimu při relativně nízké rychlosti hodin a reaguje pouze na signál dálkového ovládání.

Ve standby režimu je aktuální náročnost DAC 200 nižší než 0.5 W.

Pokud nechcete zesilovač delší dobu používat, odpojte jej ze zásuvky.

Funkce automatického vypnutí

Zařízení je vybaveno funkcí Auto Power Off. Pokud DAC 200 nedetekuje operaci nebo hudební signál po dobu delší, než 30 minut, automaticky přejde do režimu Standby mode.



V zemích mimo EU, ve kterých EuP směrnice neplatí, je možné funkci automatického vypnutí deaktivovat, je-li to nutné.

Viz kapitolu „Nastavení systému“.

Technická specifikace

Analogová sekce

Frekvenční rozmezí+ 0 / -3dB	0,1 Hz – 200 kHz
Odstup signálu od šumu	110/ 114dB
THD / Intermodulace	< 0,001 % / < 0,001 %
Oddělení kanálů	> 108 dB
Výstupy předzesilovače (proměnná nebo fixní úroveň na výstupu)	High level (RCA) 0...2,5 Veff / 22 Ω variable, 2,5 Veff / 22 Ω fixed Balanced (XLR) 0...5,0 Veff / 22 Ω variable, 5,0 Veff / 22 Ω fixed
Ovládání hlasitosti (s možností bridge na pre-výstupech)	Relé ovládáno s krokem 1 dB, - 90 dB až 0 dB
Sluchátkový výstup	4.4 mm Pentaconn, 6 Ω impedance na výstupu, diskretní výkonový zesilovač Class A, až do 200 mA

Analogový vstup

High level (RCA)
250 mVeff ... 4,5 Veff

Digitální vstupy

1 x AES-EBU 32...192 kHz / 16-24 Bit

S/P-DIF: 2 x standardní Coax, 2 x optický TOS-Link 32. 192 kHz/
16-24 Bit a DoP DSD64 (0x05/0xFA Marker)

1 x BNC 32...192 kHz / 16-24 Bit,

2 x USB DAC: Device-Mode 44,1 ... 768 kSps (PCM) a až DSD1024*, s podporou asynchronního přenosu dat.

*DSD 512 a DSD 1024 pouze na Windows PC, s nainstalovaným ovladačem, nebo Linux PC s Kernel.4 a novějším. Podpora DoP až do DSD 256 (0x05/0xFA Marker).

U počítačů Apple MAC je přehrávání DSD souborů omezeno na maximálně DSD 256, jelikož Apple podporuje pouze přehrávání DoP formátu.

2 x HDMI IN, 1 x HDMI OUT s ARC (volitelným)

Sekce D/A převodníku

PCM	Double-Differential-Quadruple konvertor se čtyřmi 32-Bit Sigma-Delta D/A konvertory na kanál, s konverzním poměrem 705,6 / 768 kSps
DSD	T+A-True-1Bit DSD D/A konvertor, až do DSD 1024 (49,2 MHz), native bitstream
Upsampling	T+A signal-processor – synchronní upsampling se čtyřmi volitelnými oversampling algoritmy. FIR short, FIR long, Bezier/IIR, Bezier, NOS (non-oversampling)
Analogový filtr	Fázově lineární Bessel filtr třetí v pořadí, s přepínáním 60 nebo 120kHz ořezanou frekvencí
Další připojení	5 V / 1 A USB, pro napájení z externích USB zařízení
Napětí	220 – 240 V, 50 – 60 Hz, max. 30 W
Standby	< 0,5 W
Rozměry (V x Š x H)	10 x 32 x 34 cm (4 x 12,6 x 13.6 inches)
Příslušenství	Dálkové ovládání FM200, napájecí kabel, USB kabel 2.0 pro DAC (USB IN to PC)
Hmotnost	6,2kg

T+A elektroakustik GmbH & Co. KG
Planckstraße 9 – 11
32052 Herford | Germany

T +49 5221 76760
F +49 5221 767676

info@ta-hifi.com
www.ta-hifi.com

Vyhrazujeme si práva na změnu technické specifikace.